

УТВЕРЖДАЮ:
Индивидуальный предприниматель
Десятник Светлана Олеговна
(редакция от 01 января 2022 года)



ПРАВИЛА ОКАЗАНИЯ УСЛУГ НА АВТОМОБИЛЬНОЙ МОЙКЕ

Раздел 1. Общие положения.

1.1. Настоящие Правила разработаны в соответствии с требованиями Гражданского кодекса Российской Федерации, Закона Российской Федерации от 07.02.1992 № 2300-1 «О защите прав потребителей», Правил оказания услуг (выполнения работ) по техническому обслуживанию и ремонту автотранспортных средств, утвержденных Постановлением Правительства РФ от 11.04.2001 № 290, регулируют отношения между Исполнителем и Потребителем в процессе оказания услуг на автомобильной мойке, устанавливают порядок и условия оказания услуг на автомобильной мойке и являются публичной офертой.

1.2. Термины и понятия, используемые в настоящих Правилах оказания услуг на автомобильной мойке:

1.2.1. Автомойка - автомобильная мойка, помещения которой расположены в здании по адресу: город Южно-Сахалинск, улица Ленина, 441 «А»/3.

1.2.2. Правила - настоящие Правила оказания услуг на автомобильной мойке, размещаемые на официальном сайте АЗК «Армос» - www.armros.ru и ресепшен АЗК «Армос».

1.2.3. Транспортное средство - мопеды, мотовелосипеды, мотоциклы, мотороллеры, трициклы, квадроциклы, легковые автомобили, автобусы, автомобили грузовые, прицепы (полуприцепы), габаритные размеры (длина, ширина, высота) которых позволяют Исполнителю осуществить оказание Услуг.

1.2.4. Услуги - услуги по чистке, мойке транспортных средств, в том числе, их узлов и агрегатов, согласно перечню наименований услуг и ценам, утвержденным Исполнителем в Прайс-листе.

1.2.5. Исполнитель – Индивидуальный предприниматель Десятник Светлана Олеговна, ИНН 651401157143, ОГРН 32165000001266, тел./факс: 300-001, официальный адрес электронной почты: armros@armros.ru, адрес для направления документов: 693004, город Южно-Сахалинск, улица Ленина, 441 «А».

1.2.6. Потребитель – собственник транспортного средства, имеющий намерение заказать либо заказывающий Услуги.

1.2.7. Дисконтная (бонусная) карта - пластиковая карта установленного образца, выпущенная Исполнителем в соответствии с Бонусной программой, информация о которой размещается на официальном сайте АЗК «Армос» - www.armros.ru, ресепшен АЗК «Армос». Указанная в настоящем пункте информация выдается Потребителю одновременно с дисконтной (бонусной) картой.

1.2.8. Ресепшен АЗК «Армос» - стойка приема и оформления заказов на оказание услуг и оплаты их стоимости, расположенная в помещении здания АЗК «Армос» по адресу: 693004, город Южно-Сахалинск, улица Ленина, 441 «А»/1, первый этаж.

1.2.9. АД – аппарат высокого давления, с помощью которого (но, не ограничиваясь) Исполнитель оказывает услуги по мойке транспортных средств, их узлов и агрегатов (двигатель, навесное оборудование и т.п.).

1.2.10. Мойка транспортного средства – осуществление мероприятий по удалению загрязнений с поверхности кузова транспортного средства и его деталей с внешней стороны бесконтактным способом АД с применением или без применения моющих средств. Решение о необходимости применения моющего средства принимает Потребитель.

1.2.11. Уборка салона и багажного отделения – удаление загрязнений в салоне и багажном отделении транспортного средства механическим способом, в том числе с применением электрического оборудования, предназначенного для этих целей. Решение о конкретных деталях транспортного средства (салон, багажное отделение, кресла, напольное покрытие и т.п.), в отношении которых необходимо произвести уборку, принимается Потребителем.

1.2.12. Мойка двигателя – осуществление мероприятий по удалению загрязнений с поверхностей узлов и агрегатов транспортного средства (двигатель, навесное оборудование и т.п.) бесконтактным способом с использованием АД с применением или без применения моющих средств, при необходимости с использованием вспомогательных инструментов. Решение о необходимости применения моющего средства принимает Потребитель.

1.2.13. Полировка кузова транспортного средства (защитно-восковая) – осуществление Исполнителем мероприятий по полированию лакокрасочного покрытия транспортного средства с внешней стороны с использованием восковых полиролей и специализированного оборудования.

1.2.14. Заказ-наряд – договор, заключаемый между Исполнителем и Потребителем на оказание услуг.

1.3. На ресепшен АЗК «Армос» Исполнитель размещает следующую Информацию для Потребителей:

1.3.1. Адрес местонахождения Автомойки.

1.3.2. Режим работы Автомойки.

1.3.3. Реквизиты Исполнителя: ФИО, номер телефона, адрес, сведения о государственной регистрации юридического лица.

1.3.4. Наименование и стоимость оказываемых Услуг (прайс-лист).

1.3.5. Федеральный закон Российской Федерации от 07.02.1992 № 2300-1 «О защите прав потребителей».

1.3.6. Правила оказания услуг (выполнения работ) по техническому обслуживанию и ремонту автотранспортных средств, утвержденные Постановлением Правительства РФ от 11.04.2001 № 290.

1.3.7. Книга отзывов и предложений.

1.3.8. Настоящие Правила оказания услуг на автомобильной мойке.

1.3.9. Адрес и телефон подразделения по защите прав потребителей органа местного самоуправления.

1.3.10. Правила использования дисконтной (бонусной) карты.

1.4. Оказание услуг производится по предварительной заявке Потребителя или в порядке общей очереди:

1.4.1. Заявка на оказание услуг может подаваться Потребителем в письменной форме, а также устно, в том числе с использованием телефонной связи.

1.4.2. На основании заявки Исполнитель назначает Потребителю дату и время его прибытия и предоставления транспортного средства для оказания услуг. Если потребитель в назначенное время не прибыл к месту оказания услуг, то его обслуживание осуществляется в порядке общей очереди.

1.4.3. Право на внеочередное оказание Услуг имеют следующие категории Потребителей: Герои Социалистического Труда, Герои Труда Российской Федерации, полные кавалеры ордена Трудовой Славы, Герои Советского Союза, Герои Российской Федерации, полные кавалеры ордена Славы, Инвалиды Великой Отечественной войны и инвалиды боевых действий, Ветераны Великой Отечественной войны, лица награжденных знаком "Жителю блокадного Ленинграда", инвалиды I и II группы. Внеочередное Обслуживание осуществляется после предъявления Потребителем документа, подтверждающего соответствующее право.

1.5. Качество оказываемых Услуг Исполнителем должно соответствовать требованиям, утвержденными Правилами оказания услуг (выполнения работ) по техническому обслуживанию и ремонту автотранспортных средств, утвержденными Постановлением Правительства РФ от 11.04.2001 № 290.

1.6. Срок оказания услуги устанавливается в зависимости от выбранного Потребителем вида услуги, при этом начало оказания услуги определяется моментом въезда транспортного средства Потребителя в помещение Автомойки:

1.6.1. Мойка транспортного средства без уборки салона и багажного отделения – не более 60 (шестидесяти) минут.

1.6.2. Мойка транспортного средства с уборкой салона и багажного отделения – не более 90 (девяноста) минут.

1.6.3. Мойка двигателя – не более 60 (шестидесяти) минут.

1.6.4. Полировка кузова транспортного средства (защитно-восковая) – не более 2 (двух) часов.

1.6.7. Иные действия, связанные с услугами по автомобильной мойке, не более 30 (тридцати) минут за каждое мероприятие.

Раздел 2. Общий порядок и условия оказания услуг.

2.1. Перемещение транспортного средства по территории и в помещении Автомойки, включая въезд и выезд, осуществляется Потребителем.

2.2. Настоящими Правилами Исполнитель извещает Потребителя о следующем:

2.2.1. Оборудование, расположенное в подкапотном пространстве любого обычного транспортного средства (далее - Оборудование), в частности транспортного средства, предоставляемого Потребителем для оказания Услуги, не предназначено для воздействия на него воды и/или моющих средств. Оболочка и покрытие Оборудования не позволяют избежать попадания в такое Оборудование воды и/или моющих средств, вследствие чего возможны: проникновение воды и/или моющих средств в Оборудование, деформация (и/или повреждение) Оборудования при оказании услуг по мойке двигателя и/или радиатора транспортного средства, оказании иных услуг, связанных с воздействием на Оборудование воды и/или моющих средств, в результате чего после оказания услуг возможна некорректная работа электронных и/или электрических систем управления транспортным средством, в частности (но не ограничиваясь) некорректная работа (выход из строя) электронного блока управления транспортным средством, системы подогрева двигателя, свечей, высоковольтного и низковольтного оборудования, катушек зажигания, генератора, стартера, блока управления сигнализацией, предохранителей и т.п.

Исполнитель не несет ответственности за возможные проблемы с электрической и технической частью Оборудования после его мойки, в том числе связанные с запуском двигателя в случае, если Потребитель не поставил в известность менеджера Автомойки до оказания услуги об особенностях мойки Оборудования, в том числе, но не ограничиваясь, не сообщил о необходимости изолировать отдельные внутренние детали моторного отсека, об имеющихся негерметичных и/или плохо изолированных разъемах и соединениях в деталях Оборудования.

В этой связи Услуги, связанные с воздействием на Оборудование воды и/или моющих средств заказываются Потребителем на свой риск и под свою ответственность.

2.2.2 Исполнитель не несет ответственности за возможное повреждение:

а) лакокрасочного покрытия не заводского происхождения, нанесенного на транспортное средство с нарушением требований, установленных заводом-изготовителем такого транспортного средства, либо неквалифицированными исполнителями такого рода работ, а также имеющего дефекты (трещины, сколы, ржавчину, отслоения, вздутия, деформацию несущей поверхности и т.п.);

б) лакокрасочного покрытия заводского происхождения, имеющего дефекты (трещины, сколы, ржавчину, отслоения, вздутия, деформацию несущей поверхности и т.п.);

в) элементов, деталей и устройств не заводского происхождения, установленных на транспортное средство в том числе, с нарушением требований, заявленных заводом-изготовителем в отношении такого транспортного средства, либо неквалифицированными исполнителями такого рода работ, а также имеющих дефекты (трещины, сколы, ржавчину, отслоения, вздутия, деформацию несущей поверхности, сломанные или восстановленные крепления, конструктивно неспособные выдерживать мойку под высоким давлением и т.п.);

г) элементов, деталей и устройств заводского происхождения, имеющих дефекты (трещины, сколы, ржавчину, отслоения, вздутия, деформацию несущей поверхности, сломанные или восстановленные крепления, конструктивно неспособные выдерживать мойку под высоким давлением и т.п.);

д) наклеек и пленок всех видов не заводского происхождения, в том числе, нанесенных с нарушением технологий, рекомендуемых производителем такого рода товара;

е) наклеек и пленок всех видов заводского происхождения, имеющих дефекты (трещины, сколы, отслоения, вздутия, деформации и т.п.);

ж) незащищенной от попадания влаги и моющих средств электропроводки и любых электрических устройств, а так же находящихся с ними в электрической цепи любых иных электрических устройств.

2.2.3. Внутреннее (салонное) покрытие, обладает свойствами и структурой, которые могут быть изменены при применении химических веществ (например, но не исключительно, при чистке тканевых сидений, напольного покрытия салона,

потолочного пространства, покрытия багажного отделения, облицовки дверей, рулевых оплётков, различных чехлов).

2.2.4. Исполнитель не несет ответственности за возможные проблемы с электрической и технической частью автомобиля после его мойки, работ в салоне автомобиля, влажной чистки салона, если Потребитель не поставил в известность менеджера Автомойки до оказания услуги об особенностях мойки (чистки) своего транспортного средства и/или его частей.

2.2.5. Исполнитель не несет ответственности за возможные проблемы связанные с попаданием влаги в салон, возникновения конденсата на внутренней поверхности оптики и иных деталях, после его мойки, в том числе связанные с разгерметизацией уплотнителей, в случае, если Потребитель не поставил в известность менеджера Автомойки до оказания услуги об особенностях мойки транспортного средства, в том числе, но не ограничиваясь, не сообщил о необходимости изолировать отдельные части транспортного средства.

2.2.6. Исполнитель не несёт ответственность за возможные дефекты, повреждения, произошедшие в результате пролива, падения, незакрепленных предметов, бутылок, ёмкостей, в том числе ароматизаторов, расположенных в салоне (багажнике) автомобиля, если Потребитель не поставил Исполнителя в известность об их наличии и особенностях их установки.

2.2.7. Исполнитель не несёт ответственность за возможные дефекты, повреждения, произошедшие в результате форс-мажорных обстоятельств (пожар, климатические условия, в том числе перепады температур), произошедшие не по вине Исполнителя, при условии соблюдения Исполнителем технологии оказания Услуг, установленных заводом-изготовителем специализированного оборудования.

2.3. В целях обеспечения безопасности работников и клиентов Автомойки, объективного решения вопросов, связанных с претензиями Потребителя к качеству и срокам оказания услуг, в помещениях и на территории Автомойки Исполнитель осуществляет видеонаблюдение, в том числе, с возможной аудиофиксацией событий.

2.4. Основанием для начала оказания услуг является заказ-наряд, составленный между Исполнителем и Потребителем в соответствии с Приложением №1 настоящих Правил, и содержащий следующую обязательную информацию:

- а) дата и время начала оказания услуг (проставляется менеджером Автомойки);
- б) наименование услуги (перечень видов услуг);
- в) марка, модель, регистрационный государственный знак транспортного средства;
- г) ФИО, контактный номер телефона владельца транспортного средства;
- д) согласие Потребителя с информацией, указанной в заказе-наряде, и с настоящими Правилами, удостоверенное подписью Потребителя.
- е) раздел, содержащий сведения о приемке оказанных услуг Потребителем без замечаний (с замечаниями), удостоверенные подписью Потребителя (заполняется Потребителем по факту оказания услуг).
- ж) исполнитель вправе предусмотреть в заказе-наряде иную информацию, необходимую для осуществления последним предпринимательской деятельности.

2.5. При оказании Услуг и наступлении указанных в пунктах 2.2.1.-2.2.4. последствий Исполнитель несет ответственность исключительно при наличии своей вины.

2.6. Технология мойки и чистки определяется Исполнителем в строгом соответствии с требованиями и/или рекомендациями технической документации производителя оборудования и моющих средств.

2.7. Перед началом оказания услуг Потребитель вправе ознакомиться с настоящими Правилами, видом и стоимостью оказываемых Исполнителем Услуг.

2.8. Перед въездом в помещение Автомойки Потребитель вправе истребовать информацию у менеджера Автомойки о стоимости и сроках оказания услуг. Факт въезда транспортного средства Потребителя на Автомойку является согласием последнего с настоящими Правилами, сроками оказания и ценами на Услуги Исполнителя (конклюдентное действие).

2.9. Въезд в помещение Автомойки и выезд из него осуществляется Потребителем после согласования с Исполнителем габаритных размеров транспортного средства и полного открытия ворот в помещении Автомойки. При этом, Потребитель обязан удостовериться в безопасности совершаемых маневров. В оказании услуг Потребителю может быть отказано, если последний находится в состоянии алкогольного или иного опьянения, либо техническое состояние транспортного средства Потребителя не позволяет оказать услугу надлежащим образом, а именно, качественно и без возможного возникновения негативных для транспортного средства последствий.

2.10. Перед въездом в помещение Автомойки, пассажиры Потребителя обязаны освободить транспортное средство. Размещение транспортного средства в помещении Автомойки производится Потребителем на место, указанное Исполнителем.

2.11. При передаче транспортного средства Потребитель указывает Исполнителю на все имеющиеся повреждения транспортного средства, выключает двигатель транспортного средства, устанавливает его на стояночный тормоз, забирает все ценные вещи, плотно закрывает (с возможностью открытия менеджером Автомойки) все двери, люки и окна, сообщает Исполнителю наименование Услуги, которую необходимо оказать. При неплотном закрытии либо открытых дверей, люков и окон, Исполнитель не несет ответственность за попадание в салон, на панели и в иные части кузова воды и моющих средств и возникший в результате этого ущерб.

2.12. Ожидание окончания оказания Услуги производится Потребителем вне помещения Автомойки, в том числе, в помещениях АЗК «Армос»: кафе или иных оборудованных местах ожидания, при этом:

2.12.1. Ожидание Потребителем результата оказанных услуг в иных местах, осуществляется Потребителем на свой риск со всеми правовыми и финансовыми последствиями возможного пропуска информационного сообщения Исполнителя об окончании оказания услуги и готовности транспортного средства к выдаче.

2.12.2. В случае если Потребитель, извещенный в соответствии с настоящими Правилами о готовности к выдаче транспортного средства, не явился для приемки результата оказанных услуг, по требованию Исполнителя оплачивает стоимость простоя транспортного средства в помещении Автомойки свыше 10 (десяти) минут после завершения обслуживания из расчета каждые 10 (десять) минут в размере 200 (двухсот) рублей 00 копеек. При этом в качестве доказательства периода простоя транспортного средства Исполнителем используется видеоматериал, полученный посредством использования систем видеонаблюдения в помещении Автомойки и/или пояснения не менее, чем двух работников Автомойки.

2.12.3. При возникновении обстоятельств, предусмотренных пунктом 2.12.2. настоящих Правил, при которых период

простая составит более тридцати минут, квалифицируется Исполнителем как уклонение от принятия оказанной Услуги. В этом случае оказанная Услуга считается принятой Потребителем без замечаний, а риск повреждения или случайной гибели транспортного средства в это же время признается перешедшим Потребителю. Исполнитель вправе переместить транспортное средство за пределы Автомойки, при этом Потребитель не освобождается от обязанности произвести оплату Исполнителю в размере, порядке и на условиях, предусмотренных пунктом 2.12.2. настоящих Правил, а также возмещает Исполнителю фактические расходы, связанные с перемещением транспортного средства.

2.12.4. При отказе Потребителя от возмещения расходов Исполнителя, связанных с перемещением транспортного средства, Исполнитель вправе произвести удержание транспортного средства Потребителя до удовлетворения требования о возмещении Исполнителю фактических расходов.

2.13. На территории Автомойки запрещается курение вне специально отведенных зон для этих целей, распитие спиртных напитков, и/или совершение иных действий, запрещенных нормативными правовыми актами Российской Федерации и/или могущих повлиять на деловую репутацию Исполнителя.

2.14. Перед выдачей транспортного средства Потребителю Исполнитель проверяет качество оказанной Услуги и информирует Потребителя о готовности транспортного средства к выдаче. Информирование Потребителей на Автомойке осуществляется Исполнителем путем голосового личного (адресного) уведомления Потребителя и/или с применением телефонной связи и/или с использованием системы громкой связи.

2.15. Потребитель, извещенный о готовности транспортного средства к выдаче, незамедлительно прибывает к месту его нахождения, предъявляет документы на владение (использование) транспортного средства, принимает транспортное средство и проверяет в присутствии работника Автомойки качество результата оказанных Услуг.

2.16. После проверки Потребителем качества результата оказанных услуг и при отсутствии замечаний последний предъявляет менеджеру Автомойки, а в его отсутствие, работнику Автомойки непосредственно оказавшим услугу, документ, подтверждающий оплату оказанных услуг, и проставляет свою подпись в заказе-наряде, удостоверяющую приёмку результата оказанной услуги Потребителем без замечаний.

2.17. При наличии замечаний к результату оказанных услуг Потребитель сообщает о таких замечаниях менеджеру Автомойки, при этом стороны вправе произвести фотофиксацию повреждений и/или выявленных недостатков оказанных услуг. Потребитель составляет претензию в соответствии с формой, являющейся Приложением №2 настоящих Правил, с указанием информации о Потребителе и транспортном средстве, дате и времени оказания услуг, наименовании оказанных услуг, иных обстоятельств, претензий Потребителя. Претензия составляется в двух экземплярах, один из которых передается Потребителю, а второй остается у Исполнителя для решения вопроса по существу претензии Потребителя.

2.18. Исполнитель не несет ответственности за повреждения (недостатки услуг) транспортного средства в случае, если Потребитель не заявил о своих претензиях к качеству оказанных услуг при приемке транспортного средства менеджеру Автомойки и покинул помещение Автомойки, тем самым подтверждая приемку результата оказанных Исполнителем услуг в полном объеме и надлежащего качества.

2.19. В случае, если невозможно обнаружить недостатки при принятии оказанной Услуги (скрытые недостатки), требования предъявляются в порядке, установленном Законом РФ от 07.02.1992 № 2300-1 «О защите прав потребителей».

Раздел 3. Порядок оплаты.

3.1. Стоимость услуг определяется в соответствии с Прайс-листом Исполнителя, который находится на ресепшен АЗК «Армрос».

3.2. Оплата стоимости Услуг производится Потребителем в полном объеме в любой момент в период оказания услуги посредством использования национальных платежных инструментов, а также наличным расчетом в кассу Исполнителя по выбору Потребителя. После оплаты Исполнитель выдает Потребителю кассовый чек, удостоверяющий внесение денежных средств.

3.3. Потребитель имеет право на оплату Услуг с применением скидки при наличии дисконтной (бонусной) карты и в соответствии с Бонусной программой.

3.4. В случае, когда невозможность оказания Услуги возникла по обстоятельствам, за которые ни Потребитель, ни Исполнитель не отвечает, то Потребитель возмещает Исполнителю фактически понесенные им расходы по оказанию Услуги.

Раздел 4. Права и обязанности Потребителя.

4.1. Потребитель вправе:

4.1.1. Требовать предоставления информации, предусмотренной Законом РФ от 07.02.1992 № 2300-1 «О защите прав потребителей».

4.1.2. Требовать оказания Услуг надлежащего качества, а также в соответствии с требованиями правил техники безопасности и правил пожарной безопасности;

4.1.3. Осуществлять визуальный контроль процесса оказания Услуги;

4.1.4. Отказаться от оказания Услуг в любое время при условии оплаты Исполнителю фактически понесенных им расходов, связанных с исполнением обязательств по оказанию Услуги;

4.1.5. Требовать при обнаружении недостатков оказанной Услуги, если докажет, что недостатки возникли до принятия им результата услуги или по причинам, возникшим до этого момента, по своему выбору:

а) безвозмездного устранения недостатков оказанной Услуги;

б) соответствующего уменьшения цены оказанной Услуги;

в) возмещения понесенных Потребителем расходов по устранению недостатков оказанной Услуги своими силами или третьими лицами, при этом возмещению подлежат только реальные расходы;

4.1.6. Требовать полного возмещения убытков, если в установленный срок недостатки оказанной Услуги не устранены Исполнителем, при этом возмещению подлежат только реальные убытки.

4.2. Потребитель обязан:

- 4.2.1. Оплатить услуги в соответствии с видом и стоимостью услуг, указанных в Прайс-листе Исполнителя с учетом коэффициента загрязнения транспортного средства;
- 4.2.2. В процессе взаимодействия с Исполнителем вести себя вежливо и корректно.
- 4.2.3. Осуществлять курение только в специально отведенном для этого месте.
- 4.2.4. Не распивать алкогольные напитки на территории Автомойки.
- 4.2.5. Освободить транспортное средство от пассажиров и ценного имущества на время оказания Услуг Исполнителем.
- 4.2.6. По требованию Исполнителя предъявить документ, удостоверяющий право собственности на транспортное средство и произведенную оплату за оказанные Услуги Исполнителем.
- 4.2.7. В случае, если Исполнителем в процессе оказания Услуг обнаружена неисправность (повреждение) транспортного средства и оказание Услуги приостановлено, немедленно дать указание Исполнителю о дальнейших действиях: прекратить либо продолжить оказание Услуги.
- 4.2.8. На время оказания Услуг постоянно находиться в специально оборудованных местах ожидания на территории АЗК «Армос» и не допускать нахождения в помещениях Автомойки, за исключением случаев, установленных Правилами.
- 4.2.9. Сообщить Исполнителю номер своего телефона для осуществления Исполнителем информирования Потребителя.
- 4.2.10. При получении информации от Исполнителя: как по средствам громкой связи, так и посредством телефонной связи - незамедлительно прибыть к Исполнителю или осуществить действие, указанное Исполнителем.
- 4.2.11. Соблюдать правила дорожного движения на прилегающей к Автомойке территории, осуществлять перемещение транспортного средства в помещении Автомойки (в частности при въезде, выезде, или движении внутри Автомойки) с минимально возможной скоростью транспортного средства.
- 4.2.12. В случае причинения ущерба имуществу Автомойки возместить Исполнителю реальный ущерб и упущенную выгоду.

Раздел 5. Права и обязанности Исполнителя.

- 5.1. Исполнитель обязан
 - 5.1.1. Обеспечить учет заявок на оказание услуг.
 - 5.1.2. Предоставить надлежащую информацию об оказываемых Услугах в соответствии с законодательством Российской Федерации.
 - 5.1.3. Соблюдать сроки оказания Услуг.
 - 5.1.4. Обеспечить качественное оказание услуг. Исполнитель, оказавший услугу ненадлежащим образом, несет ответственность в соответствии с требованиями действующего законодательства Российской Федерации, за исключением случаев, когда Исполнитель при той степени заботливости и осмотрительности, какая от него требовалась при исполнении Услуги, принял все меры для надлежащего ее исполнения.
 - 5.1.5. Соблюдать правила техники безопасности и правила пожарной безопасности на Автомойке.
 - 5.1.6. Применять в процессе оказания услуг оборудование и моющие средства, предназначенные для целей их использования. Исполнитель отвечает за ненадлежащее качество используемых товаров по правилам об ответственности продавца за товары ненадлежащего качества.
- 5.2. Исполнитель вправе:
 - 5.2.1. Отказать Потребителю в оказании Услуг в следующих случаях:
 - а) габаритные размеры транспортного средства Потребителя не позволяют Исполнителю оказать Услугу;
 - б) техническое состояние транспортного средства не позволяет оказать услугу надлежащего качества в связи с прогнозируемым возникновением его повреждений;
 - в) отсутствие на Автомойке водоснабжения и энергоснабжения;
 - г) нарушение Потребителем пунктов 5.2.1- 5.2.7. настоящих Правил;
 - д) отсутствие работников, выполняющих функции мойщиков, в том числе по причине их забастовки;
 - е) оказание Услуг может повлечь непредсказуемые негативные последствия для жизни, здоровья, имущества Потребителя.
 - ж) оказание услуги может привести к нанесению повреждений, не влияющих на эксплуатационные свойства автомобиля.

Приложение №1
к Правилам оказания услуг на автомобильной мойке
(редакция от «01» января 2022 года)

ЗАКАЗ-НАРЯД № _____ от _____

Номер ТС _____ марка ТС _____ модель/вид ТС _____ Бокс № _____
Дата и время начала _____ Оплата: _____
Дата и время окончания _____ Общее время _____

	Услуга	продолжительность	Количество	цена	Доп. стоимость	сумма
1						
2...						

Комментарии (при необходимости) _____
Телефон Потребителя _____

Заказ оформил: _____

С заказом и условиями оказания услуг согласен. С правилами оказания услуг на сайте www.armros.ru ознакомлен, Потребитель:

_____ (подпись)

Отклонений и нарушений условий договора не было. Заказ выполнен в полном объеме, претензий к качеству результата и срокам оказанных услуг не имею Потребитель:

_____ (подпись)

Оборотная сторона

Потребитель ознакомлен с правилами оказания услуг на автомобильной мойке, утвержденных Исполнителем, и согласен с порядком и условиями оказания услуг, в том числе, но не ограничиваясь:

Оборудование, расположенное в подкапотном пространстве любого обычного транспортного средства (далее - Оборудование), в частности транспортного средства, предоставляемого Потребителем для оказания Услуги, не предназначено для воздействия на него воды и/или моющих средств. Оболочка и покрытие Оборудования не позволяют избежать попадания в такое Оборудование воды и/или моющих средств, вследствие чего возможны: проникновение воды и/или моющих средств в Оборудование, деформация (и/или повреждение) Оборудования при оказании услуг по мойке двигателя и/или радиатора транспортного средства, оказании иных услуг, связанных с воздействием на Оборудование воды и/или моющих средств, в результате чего после оказания услуг возможна некорректная работа электронных и/или электрических систем управления транспортным средством, в частности (но не ограничиваясь) некорректная работа (выход из строя) электронного блока управления транспортным средством, системы подогрева двигателя, свечей, высоковольтного и низковольтного оборудования, катушек зажигания, генератора, стартера, блока управления сигнализацией, предохранителей и т.п.

Исполнитель не несет ответственности за возможные проблемы с электрической и технической Оборудования после его мойки, в том числе запуском двигателя в случае, если Потребитель не поставил в известность менеджера Автомойки до оказания услуги об особенностях мойки Оборудования, в том числе, но не ограничиваясь, не сообщил о необходимости изолировать отдельные внутренние детали моторного отсека, об имеющихся негерметичных и/или плохо изолированных разъемах и соединениях в деталях Оборудования.

В этой связи Услуги, связанные с воздействием на Оборудование воды и/или моющих средств заказываются Потребителем на свой риск и под свою ответственность.

Исполнитель не несет ответственности за возможное повреждение:

а) лакокрасочного покрытия не заводского происхождения, нанесенного на транспортное средство с нарушением требований, установленных заводом-изготовителем такого транспортного средства, либо неквалифицированными исполнителями такого рода работ, а также имеющего дефекты (трещины, сколы, ржавчину, отслоения, вздутия, деформацию несущей поверхности и т.п.);

б) лакокрасочного покрытия заводского происхождения, имеющего дефекты (трещины, сколы, ржавчину, отслоения, вздутия, деформацию несущей поверхности и т.п.);

в) элементов, деталей и устройств не заводского происхождения, установленных на транспортное средство в том числе, с нарушением требований, заявленных заводом-изготовителем в отношении такого транспортного средства, либо неквалифицированными исполнителями такого рода работ, а также имеющих дефекты (трещины, сколы, ржавчину, отслоения, вздутия, деформацию несущей поверхности, сломанные или восстановленные крепления, конструктивно неспособные выдерживать мойку под высоким давлением и т.п.);

г) элементов, деталей и устройств заводского происхождения, имеющих дефекты (трещины, сколы, ржавчину, отслоения, вздутия, деформацию несущей поверхности, сломанные или восстановленные крепления, конструктивно неспособные выдерживать мойку под высоким давлением и т.п.);

д) наклеек и пленок всех видов не заводского происхождения, в том числе, нанесенных с нарушением технологий, рекомендуемых производителем такого рода товара;

е) наклеек и пленок всех видов заводского происхождения, имеющих дефекты (трещины, сколы, отслоения, вздутия, деформации и т.п.);

ж) незащищенной от попадания влаги и моющих средств электропроводки и любых электрических устройств, а так же находящихся с ними в электрической цепи любых иных электрических устройств.

Внутреннее (салонное) покрытие, обладает свойствами и структурой, которые могут быть изменены при влажной уборке (например, но не исключительно, при чистке тканевых сидений, напольного покрытия салона, потолочного пространства, покрытия багажного отделения, облицовки дверей, рулевых оплеток, различных чехлов).

Исполнитель не несет ответственности за возможные проблемы с электрической и технической частью автомобиля после его мойки, работ в салоне автомобиля, влажной чистки салона, если Потребитель не поставил в известность менеджера Автомойки до оказания услуги об особенностях мойки своего транспортного средства и/или его частей.

Исполнитель не несет ответственности за возможные дефекты, повреждения, произошедшие в результате форс-мажорных обстоятельств (пожар, климатические условия, в том числе перепады температур), произошедшие не по вине Исполнителя, при условии соблюдения Исполнителем технологии оказания Услуги, установленных заводом-изготовителем специализированного оборудования.

Исполнитель не несет ответственности за дефекты и повреждения, возникшие в результате попадания влаги и моющих средств, случившиеся при неплотном закрытии дверей, люков и окон, при условии, что Потребитель не поставил об их открытии Исполнителя в известность, при условии соблюдения Исполнителем технологии оказания Услуги, установленных заводом-изготовителем специализированного оборудования.

В целях обеспечения безопасности работников и клиентов Автомойки, объективного решения вопросов, связанных с претензиями Потребителя к качеству и срокам оказания услуг, в помещениях и на территории Автомойки Исполнитель осуществляет видеонаблюдение, в том числе, с возможной аудиофиксацией событий.

_____/Потребитель

Ключ

Акт № _____

Индивидуальный предприниматель Десятник С.О.
ИНН 651401157143
Телефон: 300-000

Дата и время начала оказания услуг _____
Дата и время окончания оказания услуг _____
Марка, модель, гос. номер ТС _____
ФИО, телефон владельца ТС _____

Комплектация ТС							
Номер	наименование	Наличие	Состояние	Номер	наименование	Наличие	Состояние
1	Сигнализация			16			
2	Антенна			17			
3	Бамперы			18			
4	Щетки стеклоочистителя			19			
5	Противотуманные фары			20			
6	Зеркало боковое			21			
7	Колеса			22			
8	Технический осмотр			23			
9	Зеркало заднего вида			24			
10	Радиоприемник			25			
11	Доп. электрооборудование			26			
12	Прикуриватель			27			
13	Пепельница			28			
14	Ветровики			29			
15				30			

В - Вмятины, Ц - Царапины, Е - Трещины, С - Сколы, Д - Дефекты, П - Порез (порыв), Н - Не работает, Х - Потертости

Дополнительно (результат осмотра)

Дополнительные сведения о работе сигнализации (иммобилайзера)

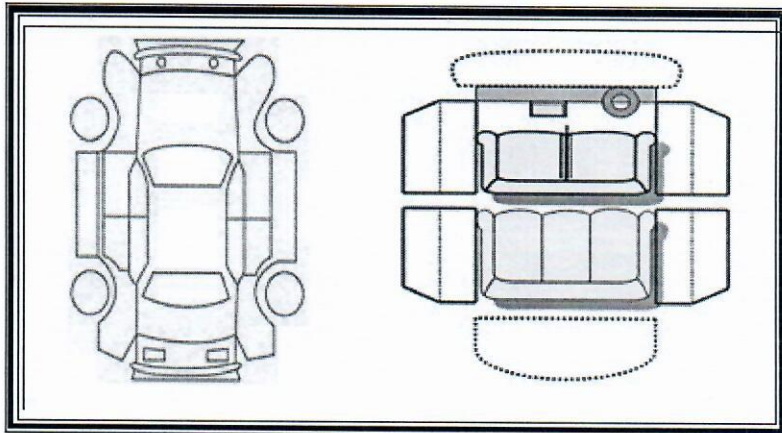

от Потребителя _____ (ФИО, подпись)
от Исполнителя _____ (ФИО, подпись)

Ключ

Часть Б (для Потребителя)

от Потребителя _____ (ФИО, подпись)
от Исполнителя _____ (ФИО, подпись)

Марка, модель, гос. номер ТС _____